

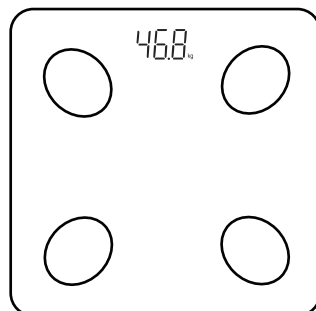

INTELIĞENTNA WAGA

WIFI+BLE

MODEL: SL-BS01



WERSJE SYSTEMOWE
Android: min. 5.0
iOS: min. 10.0
Bluetooth: 4.2

Specyfikacja

Model	SL-BS01
Wymiary	280*280*25mm
Waga	1.35kg
Zasilanie	3 x 1.5V AAA
Dokładność	0.05kg
Max. obciążenie	0.2kg-180kg
Wyświetlacz	LED
Materiał	Szkło hartowane+ABS

Wyświetlane komunikaty

Lo	Słaba bateria	oL	Przeciążenie
----	Błąd kalibracji	PE	Tryb łączności

UWAGA!

Przeczytaj przed użyciem

⚠ Nie używaj jeśli posiadasz rozrusznik serca, sztuczne płuco, masz założone EKG lub inne urządzenie medyczne.

⚠ Nie używaj na mokrej podłodze lub gdy Twoje ciało jest mokre

Pomiary

1 Aby uzyskać dokładne pomiary, zalecamy korzystać z wagi o tej samej porze dnia i w takich samych warunkach jak to możliwe. Nie zalecamy korzystania w sytuacjach:

- Podczas lub krótko po intensywnych ćwiczeniach
- Po ciężkim posiłku
- Od razu po kąpieli lub saunie
- Po spożyciu sporej ilości alkoholu
- Podczas ciąży oraz w trakcie przechodzenia różnych chorób

2 Poniżej znajdziemy rekomendowane pory ważenia. Staraj się ważyć codziennie w podobnym czasie i warunkach aby zmiany wagi były rzetelne.

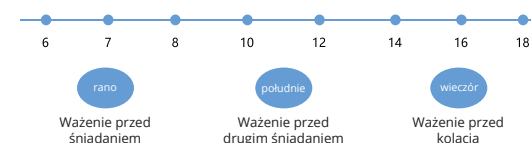

3 Twoje wyniki mogą nie być dokładne jeśli mierzysz się po ciężkich aktywnościach fizycznych.

4 Waga jest dostosowana dla osób powyżej 18 lat. Dzieci do 9 lat mogą korzystać z funkcji wagi i BMI, nastolatki do 17 mogą korzystać z funkcji wagi, BMI oraz % tłuszczu.

5 Inteligentna waga nie powinna służyć do diagnozy lub określania stanu zdrowia. Rekomendujemy kontakt z profesjonalistami.

Pobierz Aplikację

- Zeskanuj kod QR i pobierz aplikację
- Znajdź aplikację Tuya Smart w sklepie



Tryb łączności

Naciśnij przycisk (UNIT) przez 10 sekund aby przejść w tryb łączności. Wyświetli komunikat (PE)

W trybie (PE) naciśnij przycisk (UNIT) przez 3s aby przywrócić tryb pomiaru

(UNIT) naciśnij krótko przycisk aby zmienić jednostkę pomiarową

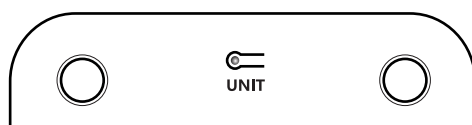

Łączność Bluetooth

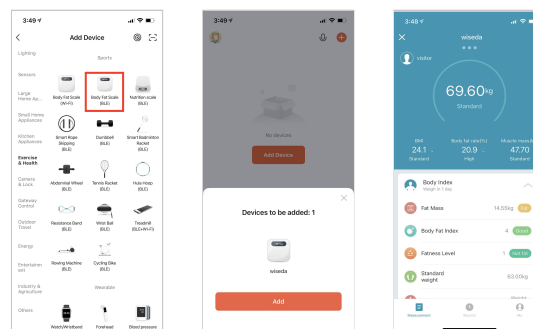

Automatyczne wykrywanie lub manualne dodawanie

Dodaj i powiż wagę

Dodaj profil do pomiarów

Łączność Wi-Fi

Po sparowaniu urządzenia możesz skonfigurować parametry Wi-Fi. Jeśli wybrałeś „Skonfiguruj Wi-Fi” urządzenie zostało dodane i możesz korzystać z funkcji Wi-Fi. Jeśli nie, możesz używać urządzenia za pośrednictwem Bluetooth.

Poprawne użycie

- 1 Prawidłowy pomiar: Ustaw wagę na twardej i prostej powierzchni, następnie zresetuj. Waga powinna wskazywać 0.0kg przed pierwszym użyciem.

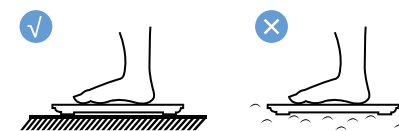

Używaj na twardej powierzchni

- 2 Pomiary kompozycji ciała wymagają odpowiedniego ustawienia: Stań prosto na wadze. Stopy muszą dotykać elektrod tak jak na rysunku poniżej



Obszar pomiarowy

Deklaracja

Niniejszym DMTrade Mikołaj Tomaszewski oświadcza, że urządzenie jest zgodne z zasadniczymi wymaganiami oraz innymi stosownymi postanowieniami poniżej wymienionych dyrektyw: EMC (2014/30/UE), RoHS (2011/65/UE + 2015/863/UE).

